

PureSana®

923201 TROLLEY TOPPER - BLACK MARBLE

923201 CHARIOT TOPPER - NOIR MARBRE

923201 CARRETILLA TOPPER - NEGRO MÁRMOL



U.S. CUSTOMER SERVICE: (TOLL FREE)

**(888) 472-0212**



**EASY INSTRUCTIONS**  
les instructions faciles  
Instrucciones fáciles

[www.PureSana.com](http://www.PureSana.com)

v.08.27.14

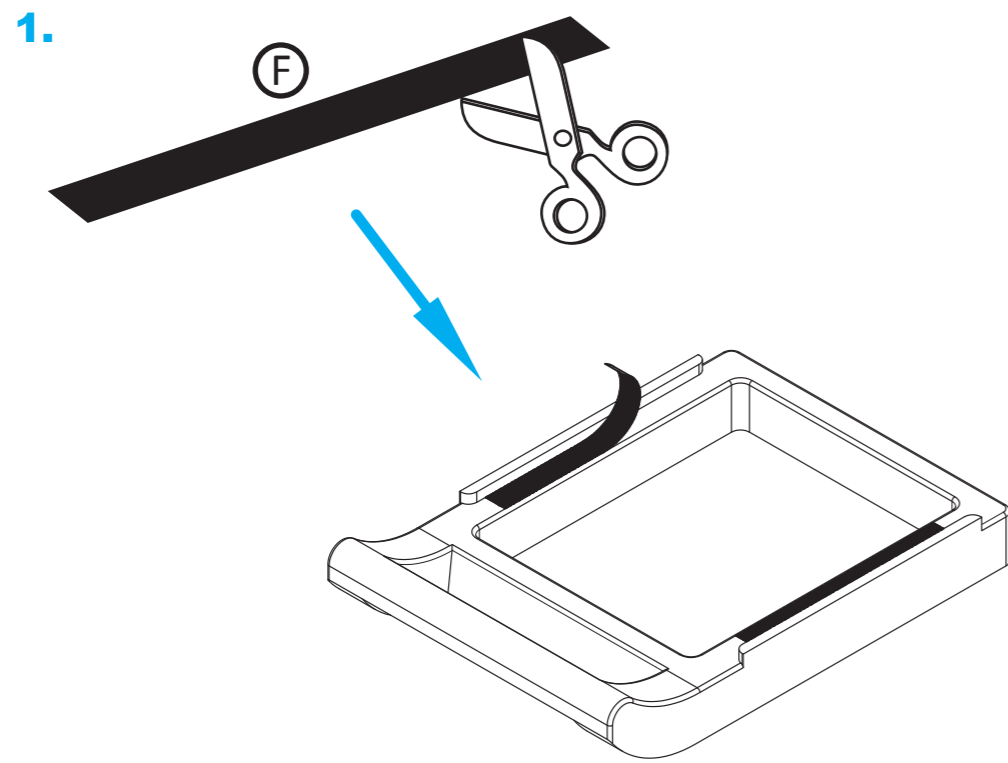
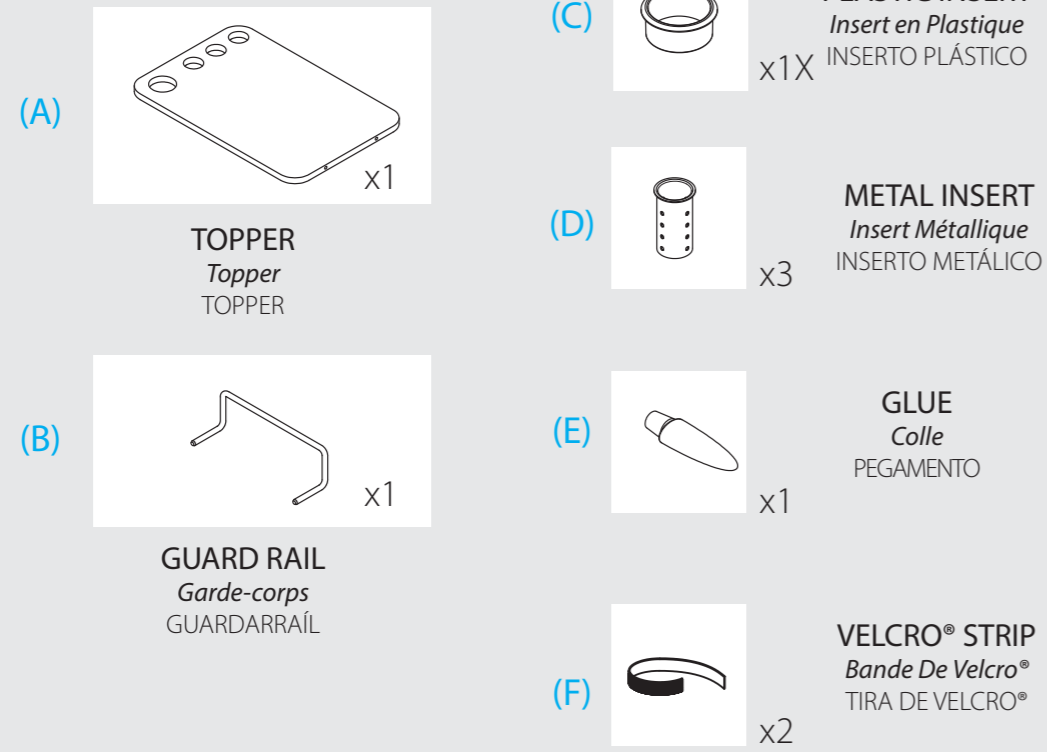

CUT VELCRO® STRIPS (F) AS DESIRED AND PASTE THEM TO PLASTIC TOP (PART OF TROLLEY) AS SHOWN.

*Couper des bandes de velcro® (F) comme vous le souhaitez et collez-les à la partie supérieure en plastique (partie du chariot) comme illustré.*

Cortar las tiras de velcro® (F) según lo deseado y pegarlos a tapa plástica (parte del carro) como se muestra.

**2.**

PLACE TROLLEY TOPPER (A) ON THE PLASTIC TOP BY MATCHING THE VELCRO® STRIPS. MAKE SURE THE OUTSTANDING PARTS ON PLASTIC TOP ARE IN PLACE OF THE GROOVES ON THE BOTTOM OF TROLLEY TOPPER (A).

*Placer le chariot topper (A) sur la partie supérieure en plastique en faisant correspondre les bandes de velcro®. S'assurer que les pièces en circulation sur la partie supérieure en plastique sont à la place les rainures sur le bas du chariot topper (A).*

Coloque carretilla topper (A) en la parte superior plástica haciendo coincidir las tiras de velcro®. Asegúrese de que las partes sobresalientes en la parte superior plástica son en lugar de las ranuras en la parte inferior del carro topper (A).

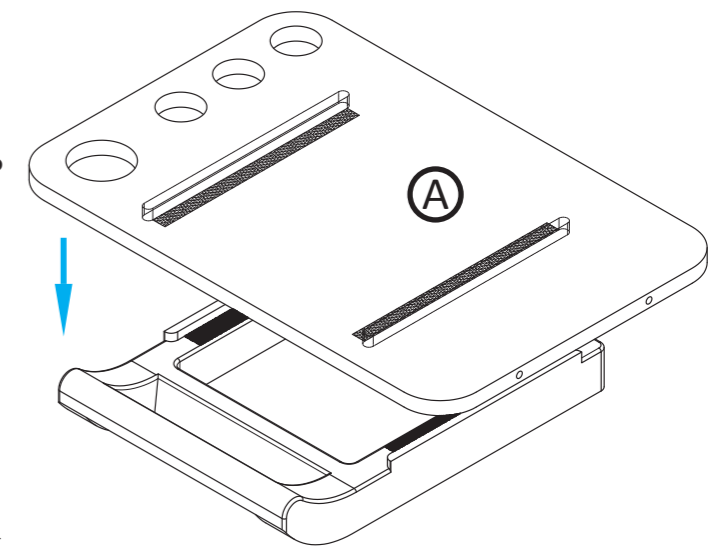

**3.**

YOU'D BETTER GLUE (E) THE METAL INSERTS (D) AND PLASTIC INSERT (D) BEFORE PLACING THEM TO HOLES OF TROLLEY TOPPER (A) AS SHOWN. ALSO, INSERT GUARD RAIL (B) TO THE SIDE OF TROLLEY TOPPER.

*Vous serait mieux coller inserts (E) le métal (D) et en plastique insert (D) avant de les placer aux trous de chariot topper (A) comme indiqué. En outre, insérer contre-rail (B) sur le côté du chariot topper.*

Mejor sería pegamento (E) el metal insertos (d) y (D) inserte el plástico antes de colocarlos en los orificios de la carretilla topper (A) como se muestra. Además, insertar guardarraíl (B) al lado del carro topper.

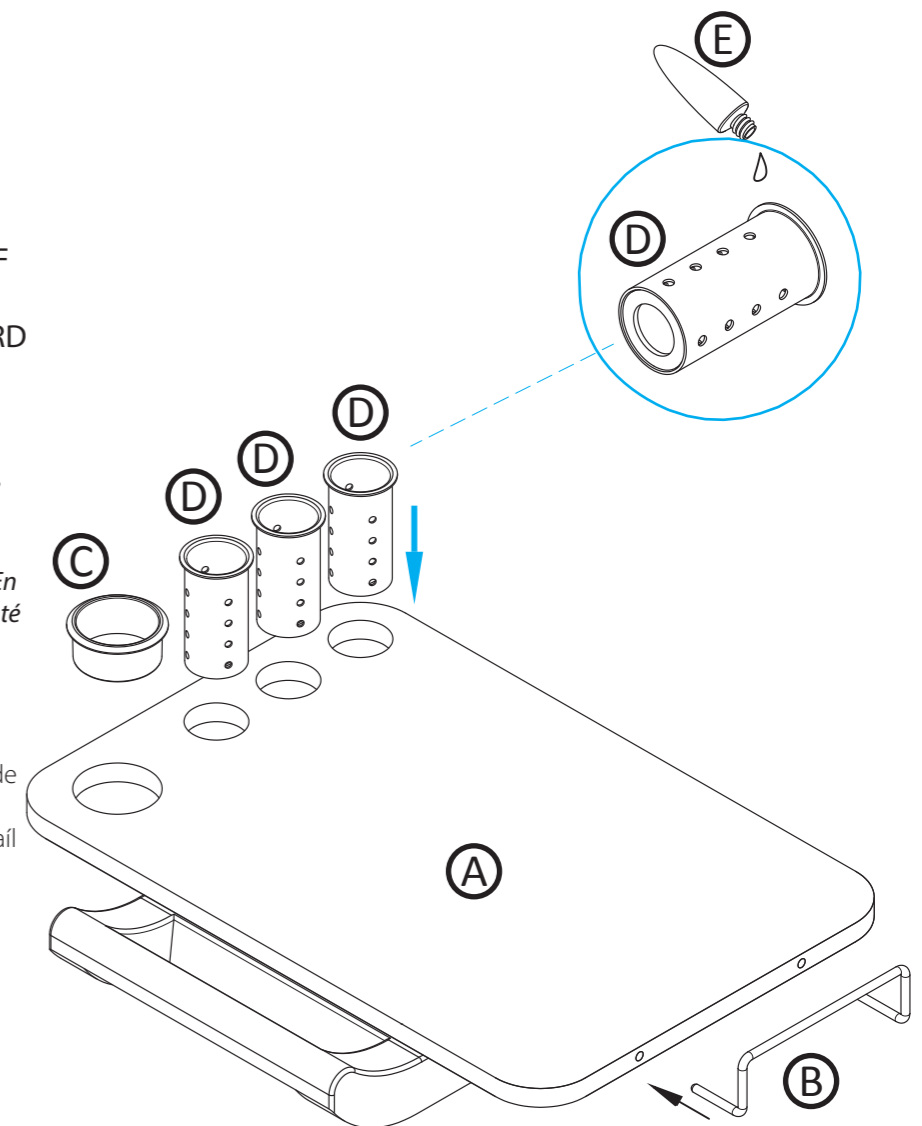

## **PURESANA Limited Warranty**

This limited warranty covers the original purchaser of a new *PURESANA* product used for standard commercial, personal or household use. *PURESANA* warrants its products to be free from defects in materials and workmanship (excluding normal wear and tear) for a period of one (1) year from the date of purchase except as provided below. *PURESANA* may, at its option, repair or replace with a comparable product, free of charge, any product, part or component which fails under normal use as a result of such a defect. This warranty does not apply to damages caused by fire, accident, negligence, misuse, improper cleaning or other circumstances not directly attributable to a manufacturing defect. Natural variations occurring in wood or other materials will not be considered defects and *PURESANA* does not warrant the color fastness or matching of colors, grains or textures of any materials. This warranty does not apply to modifications of our products, attachments to the product not approved by *PURESANA* and products that were not installed, used or maintained in accordance with assembly instructions and warnings.

*PURESANA* provides this limited warranty in lieu of all other warranties either expressed or implied. Expressly excluded are all warranties of fitness for a particular purpose or merchantability. *PURESANA*'s sole obligation and the user's exclusive remedy under this warranty shall be limited to the repair or replacement, at *PURESANA*'s sole discretion and cost, of products or components. In no event shall *PURESANA*, its affiliates, subsidiaries or parent companies be responsible for consequential special or incidental damages arising out of a claim of defective product even if *PURESANA* has been advised of the possibility of such damages.

Some states and provinces do not allow for the exclusion of implied warranties, limitations on the duration of an implied warranty or the exclusion or limitation of incidental or consequential damages. Therefore, the above may not apply to you. This warranty gives you specific legal rights and you may also have other rights which may vary by state or province. This warranty applies only to products sold in the United States, U.S. Territories, and Canada.

## **PURESANA limitée de**

Cette garantie limitée couvre l'acheteur original d'un nouveau produit *PURESANA* qui sera utilisé à des fins commerciales standards, usage personnel ou domestique. *PURESANA* garantit que ses produits sont exempts de défauts de matériaux et de fabrication (hors usure normale) pour une période de un (1) an à compter de la date d'achat, sauf tel que prévu ci-dessous. *PURESANA* peut, à sa discrétion, réparer ou remplacer par un produit comparable, gratuitement, tout produit, pièce ou composant qui a échoué durant un usage normal à la suite d'un tel défaut. Cette garantie ne s'applique pas aux dommages causés par un feu, accident, négligence, mauvaise utilisation, un nettoyage abusif ou d'autres circonstances qui ne sont pas directement imputables à un défaut de fabrication. Les variations naturelles qui se produiraient soit dans le bois, soit dans les autres matières ne seront pas considérées comme des défauts et *PURESANA* ne garantit pas la solidité de la couleur ou l'appariement des couleurs, graminées ou des textures de tous les matériaux. Cette garantie ne s'applique pas aux modifications de nos produits, pièces jointes au produit non approuvé par *PURESANA* et des produits qui n'ont pas été installés, utilisés ou entretenus conformément aux instructions de montage et d'avertissements.

*PURESANA* offre cette garantie limitée au lieu de toute autre garantie explicite ou implicite. À l'exclusion notamment de toute garantie d'adéquation à un usage particulier ou une valeur marchande. La seule obligation de *PURESANA* et son recours exclusif à l'utilisateur sous cette garantie, doit être limitée à la réparation ou le remplacement, à la seule discrétion de *PURESANA* qui payera le coût des produits ou composants. En aucun cas, *PURESANA*, ses sociétés affiliées, filiales ou sociétés mères seront responsables des dommages indirects spéciaux ou accessoires découlant d'une réclamation d'un produit défectueux, même si *PURESANA* a été informé de la possibilité de tels dommages.

Certains états et provinces n'autorisent pas l'exclusion des garanties implicites, limitation de la durée d'une garantie implicite, ou l'exclusion de la limitation des dommages ou dommages indirects. En conséquence, la note ci-dessus ne s'applique pas à vous. Cette garantie vous donne des droits légaux spécifiques et vous pouvez également avoir d'autres droits qui varient selon l'état ou la province en question. Cette garantie s'applique uniquement aux produits vendus aux États-Unis, territoires américains et au Canada.6.5

## **PURESANA Garantía limitada**

Esta garantía limitada cubre al comprador original de un nuevo producto *PURESANA* de uso comercial, personal o familiar. *PURESANA* garantiza sus productos libres de defectos en materiales y mano de obra (excepto el desgaste normal) durante un período de uno (1) año a partir de la fecha de compra, con excepción de lo dispuesto a continuación. *PURESANA* pueden, a su elección, reparará o sustituir con un producto comparable, sin cargo alguno, cualquier producto, pieza o componente que falla durante el uso normal, como resultado de tales defectos. Esta garantía no se aplica a los daños causados por incendio, accidente, negligencia, mal uso, limpieza inadecuada u otras circunstancias directamente no atribuibles a un defecto de fabricación. Las variaciones naturales que ocurren en la madera u otros materiales no se considerarán defectos y *PURESANA* no garantiza la inalterabilidad del color o la concordancia de los colores, y o texturas de los materiales. Esta garantía no aplica a las modificaciones efectuadas a nuestros productos o accesorios del producto no aprobado por *PURESANA* y los productos que no se hayan instalado, y/o usado o mantenido de acuerdo con las instrucciones de montaje y advertencias. *PURESANA* ofrece esta garantía limitada, en lugar de cualquier otra garantía expresa o implícita. Están expresamente excluidas todas las garantías de aptitud para un propósito particular o de comerciabilidad. La única obligación de *PURESANA* es con el recurso exclusivo del usuario que bajo esta garantía se limita a la reparación o sustitución, a discreción de la empresa y en el costo de los productos o componentes de la misma. En ningún caso *PURESANA*, sus afiliadas, filiales o sociedades matrices serán responsable de daños consecuentes o incidentales, especiales derivadas de una reivindicación de producto defectuoso, aunque la empresa haya sido advertida de la posibilidad de tales daños. Algunos estados y provincias no permiten la exclusión de garantías implícitas, por limitaciones en la duración de una garantía implícita ni la exclusión o limitación de daños incidentales o consecuentes. Por lo tanto, lo anterior podría no aplicarse a usted. Esta garantía le otorga derechos legales específicos y usted también puede tener otros derechos que pueden variar por estado o provincia. Esta garantía se aplica sólo a los productos vendidos en los Estados Unidos, territorios de EE.UU. y Canadá.